

**Tabla de contenido**

Introducción - PA..... 1  
Descripción ..... 1  
Lubricación ..... 1  
Tacómetro electrónico ..... 1  
Instrucciones de operación..... 2  
Lectura de frecuencia de tacómetro electrónico..... 2  
Mantenimiento..... 2

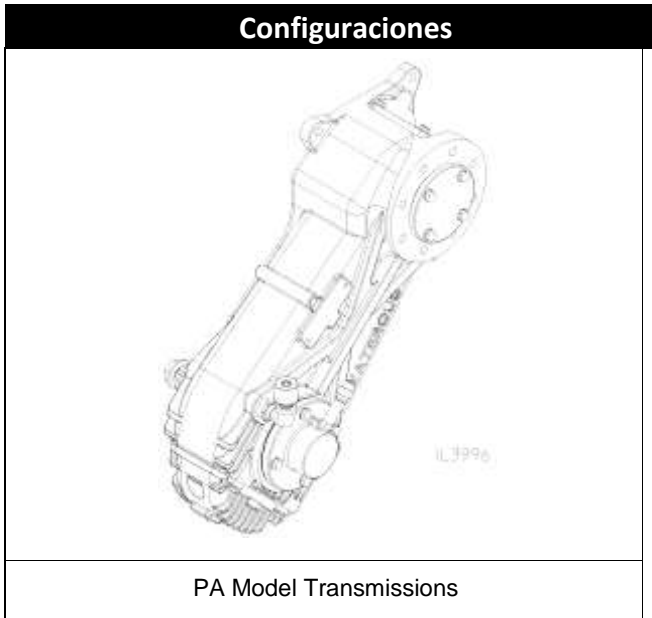

## Introducción - PA

La transmisión de la bomba PA está diseñada para impulsar las bombas Waterous de la parte media de las diez tomas de toma de fuerza (PTO) disponibles en el lado izquierdo de las transmisiones automáticas Allison MD y HD. La bomba de mayor capacidad que puede manejarse con la transmisión de PA depende de los límites de par máximo de las PTO. Se debe consultar a los fabricantes de las PTO para conocer la potencia de trabajo pesado y las calificaciones de velocidad de las autobombas al seleccionar una combinación de bomba / transmisión que se utilizará. Varias relaciones de aumento de velocidad diferentes están disponibles con la transmisión PA para acomodar varias aplicaciones de accionamiento de PTO.

## Descripción

El cuerpo de transmisión PA está hecho completamente de aleación ligera de aluminio fundido. Los ejes, piñones y cadena son de acero. La potencia se transfiere desde el eje de transmisión al eje impulsado a través de una cadena de forma involuta de alta resistencia. Este diseño proporciona la transferencia de potencia más suave y silenciosa. En los dos ejes se utilizan cojinetes de bolas antifricción de ranura profunda para proporcionar un servicio suave y duradero. El eje de transmisión tiene una ranura SAE 10 de 1-1 / 2 pulgadas. Se usa un eje impulsado de dos piezas cuando el PA está conectado a una bomba CM, CMU, CS o CSU. El eje del impulsor de dos piezas es separable entre la bomba y la transmisión de la bomba, lo que permite una fácil extracción de la transmisión para un servicio mayor. Se usa un eje impulsado de una sola pieza cuando el PA está conectado a la bomba CGG o CXV.

## Lubricación

Los rodamientos y la cadena de transmisión están lubricados por un sistema de lubricación pasiva y salpicadura. La lubricación se logra cuando el aerosol de la cadena se acumula en un depósito en la parte superior de la caja. El lubricante sale del depósito hacia la superficie interior de la cadena. Esto garantiza que todos los componentes pivotantes de la cadena reciban lubricación.

## Tacómetro electrónico

Una conexión de tacómetro electrónico sobresale de la carcasa del tacómetro en un ángulo de 45 °. Este tacómetro capta la velocidad del eje de transmisión.

## PA serie

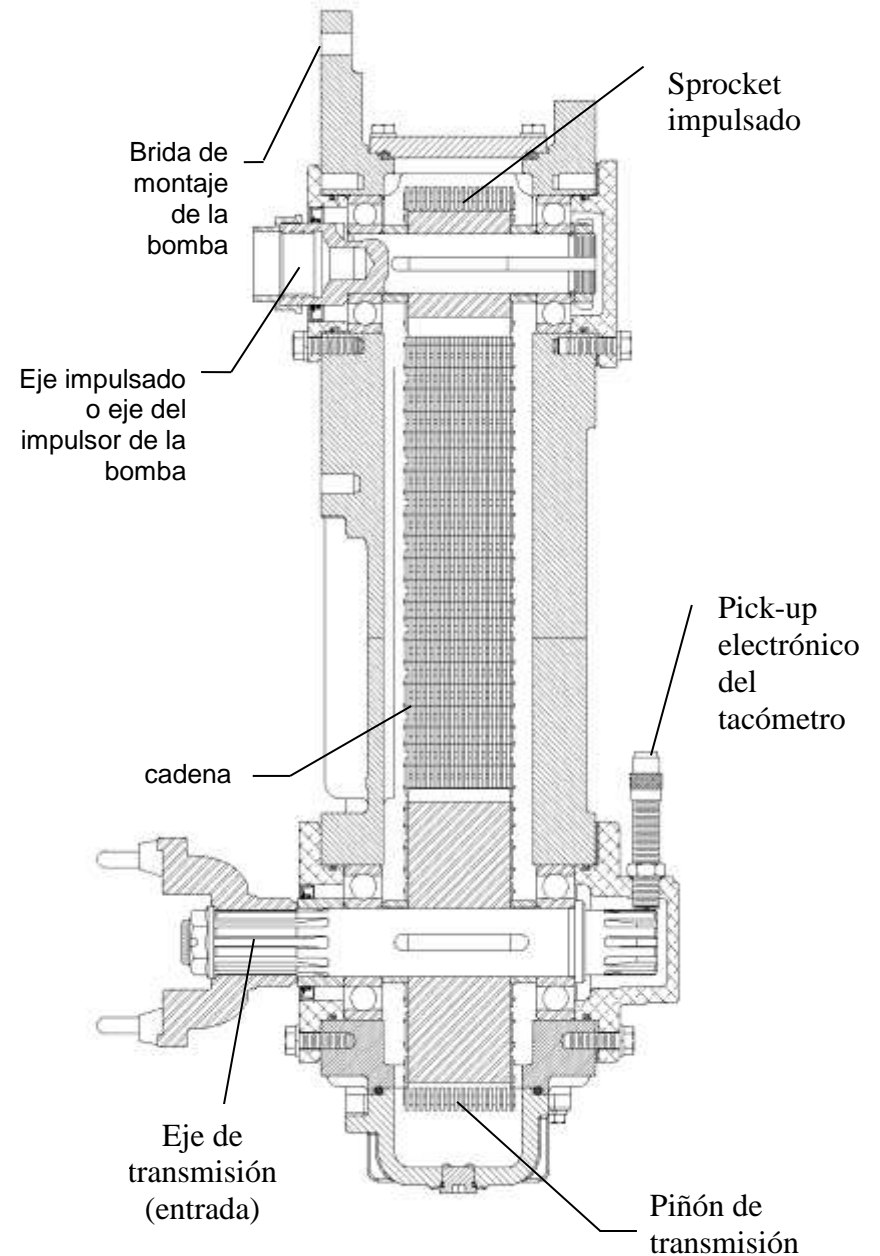

IL3998

## Instrucciones de operación

Como las transmisiones PA y TPA están diseñadas para ser accionadas por una PTO, consulte el manual de instrucciones suministrado con la PTO o el manual del fabricante del aparato para obtener información específica.

### Lectura de frecuencia de tacómetro electrónico

El generador de impulsos en las transmisiones de transmisión por cadena PA y TPA tiene 10 dientes. La lectura de frecuencia (Hz) del sensor del tacómetro se debe multiplicar por 6 para obtener revoluciones por minuto (rpm).

$$\text{Hz} \times 6 = \text{RPM}$$

### Mantenimiento

1. Verifique el nivel de líquido mensualmente, para ver si se puede ver el fluido con el tapón de la mira o quitando el tapón del nivel de líquido. El fluido debe estar nivelado con la parte inferior del orificio.

#### PRECAUCIÓN

##### Un fluido bajo o excesivo puede causar daños a la transmisión

Si el nivel de líquido es bajo, localice la fuente de fuga y repare. Si el nivel de líquido es alto, afloje el tapón del nivel de líquido hasta que el líquido baje al nivel adecuado. Si se drena el agua en exceso, cambie el fluido y determine la fuente de fuga de agua, y repare.

2. Cambie el fluido y limpie el respiradero una vez al año o después de cada 100 horas de operación, lo que ocurra primero. Se puede agregar fluido a través del orificio del nivel de fluido o al quitar el respiradero y agregar fluido a través de esta abertura. Se puede usar cualquier tipo de fluido de transmisión automática (ATF). Para temperaturas ambiente mayores a 90°F, se debe usar aceite SAE 20 300 SSU @ 100°F con clasificación de servicio SA, SB o SC.

Cantidad requerida si el sistema se drena y vuelve a llenar:

Montaje vertical: 1-1/4 cuarto de galón (aproximadamente)

Montaje horizontal: 3/4 cuartos de galón (aproximadamente)

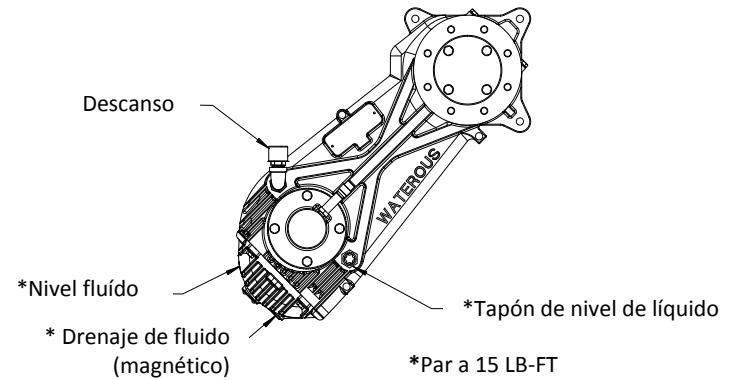

Montaje vertical

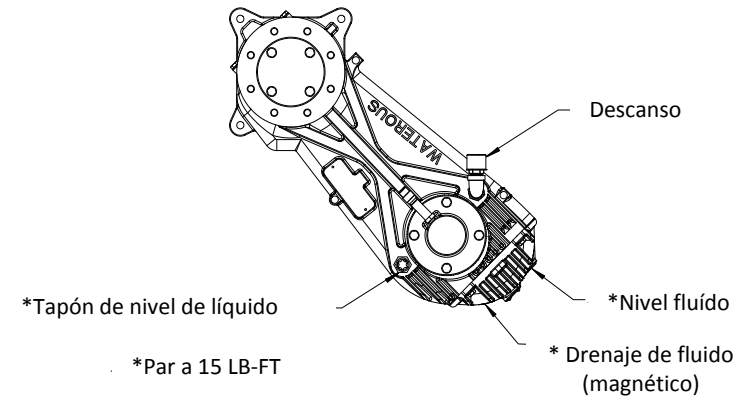

Montaje horizontal

IL4000